

CHALET LIONEL TERRAY

Courchevel 1850



SOMMAIRE

1) LA CLASSE DE DECOUVERTE

- 1-1 7 bonnes raisons de partir
- 1-2 Réussir sa classe, les étapes
 - Avant
 - Pendant
 - Après
- 1-3 Dispositions particulières aux sorties avec nuitées
 - Initiative
 - Procédure d'autorisation
 - Dispositions médicales
 - Encadrement pour la vie collective et le transport

2) L'ENVIRONNEMENT

- 2-1 La Savoie
- 2-2 La Station

3) LE CHALET

- 3-1 Bâtiment principal
 - 1^{er} étage
 - 2eme étage
 - 3eme étage
 - 4eme étage
 - Une chambre type pour 2 / 3 personnes
 - Une chambre type pour 4 / 5 personnes
- 3-2 Fonctionnement et Services

4) L'ORGANISATION

- 4-1 Le rythme du séjour (Planning 5 et 10 jours)
- 4-2 Une journée type en classe de découverte (10 jours)

5) ANNEXES

- 5-1 Trousseau Type
- 5-2 Liste des topos proposés
- 5-3 Exemples de topos

La Classe de découverte

7 Raisons de partir

1 - Acquérir plus d'autonomie :

- Développer la curiosité, la créativité
- Donner le goût et le sens des responsabilités
- Apprendre à gérer la vie quotidienne

2 - Améliorer les compétences méthodologiques :

- S'approprier une démarche scientifique en situation
- Traiter l'information
- Observer, chercher, analyser, comparer
- Emettre des hypothèses, les vérifier

3 - Construire les concepts de temps et d'espace :

- Se situer dans de nouveaux espaces
- Connaître le passé, le présent, le futur d'un environnement donné

4 - Réinvestir les connaissances de base :

- Les construire par l'activité : écrire, lire compter, pour questionner, communiquer, raconter en se servant de la stimulation d'un milieu et d'un mode de vie nouveau

5 - S'approprier des techniques et des outils :

- S'exprimer, communiquer
- Pratiquer des activités sportives, culturelles
- Utiliser des outils technologiques

6 - Devenir acteur de son propre avenir :

- Comprendre la diversité d'un environnement et la structuration d'un milieu
- Regarder ailleurs pour mieux penser « ici » et « le présent »
- Penser globalement pour agir localement

7 - Savoir être et vivre ensemble :

- Apprendre la vie sociale, la tolérance
- Construire une démarche citoyenne grâce à la vie en collectivité

Réussir sa classe, les étapes

AVANT

Phase d'information

- Information donnée au conseil des maîtres, aux élèves, aux parents (accord de principe)

Phase de préparation

- Recensement du matériel et de la documentation disponible
- Préparation des enfants (psychologique, sociale, physique)
- Prise de contact avec l'équipe d'encadrement (animateurs, intervenants, accompagnateurs...)

Phase administrative et financière

- Budget prévisionnel
- Prise de contact avec les différents partenaires (APE, municipalité, Conseil Général..)
- Présentation du projet au 1^{er} conseil d'école
- Demandes de subventions (P.E.P., Conseil Général, D.R.A.C., Entreprises...)
- Réunion de parents (participation financière, accord définitif)
- Recherche de financement : activités coopératives (fêtes ...)
- Assurances
- Etablissement de conventions et réservations (transport, chalet d'accueil, intervenants...)
- Dépôt du projet à l'I.E.N. dont dépend l'école

Phase de préparation pédagogique

- Programmation des activités et emploi du temps
- Réunion de l'équipe (enseignants, animateurs, directeur du chalet...)
- Répartition des tâches, cohésion du projet, précision des activités
- Réunion des parents (vie quotidienne, téléphone, courrier, argent de poche...)
- Préparation du séjour avec les enfants (règles de vie....)
- Activités scolaires (recherches de documentation, exposés...)

PENDANT

Aspect relationnel

- Informer l'école dès l'arrivée de la classe sur les lieux
- Accueil et installation (rencontre avec le personnel)
- Organisation de la vie quotidienne et collective
- Régulation de la vie collective au cours du séjour
- A la fin du séjour, bilan avec l'équipe du chalet (comparaison entre l'attendu et le réalisé)

Aspect pédagogique

- Appropriation du site et du cadre de vie (les locaux, environnement immédiat)
- Rencontre le premier jour avec l'ensemble de l'équipe du chalet si elle n'a pas pu avoir lieu en amont du séjour
- Découverte du milieu
 - Lecture de paysage
 - Compréhension de l'environnement
 - Interdisciplinarité
 - Caractéristiques naturelles et culturelles
- Prise en compte du vécu
- Recentrage sur les objectifs initiaux de la vie collective
- En fin de séjour, bilan des activités avec les enfants

APRES

Aspect relationnel

- Remerciements (partenaires financiers, chalet d'accueil, intervenants...)
- Compte rendu de séjour à l'I.E.N.
- Bilan financier
- Bilan général (article de presse...)
- Bilan au conseil d'école
- Bilan avec les partenaires organisateurs

Aspect pédagogique

- Approfondissement des connaissances liées à la classe de découverte
- Bilan avec les enfants
- Comparaison entre le milieu découvert et le milieu naturel
- Evaluation des attitudes et apprentissages des enfants
- Présentation du séjour (parents, municipalité, APE, écoles...)

Dispositions particulières aux sorties avec nuitées

INITIATIVE

L'initiative du projet relève du maître de la classe ou de l'équipe pédagogique. Le projet de sortie s'inscrit obligatoirement dans le cadre du projet d'école.

PROCEDURE D'AUTORISATION :

- 1) **L'autorisation est délivrée, par écrit par l'Inspecteur d'Académie**, directeur des services départementaux de l'Education Nationale du département d'origine qui doit disposer d'un dossier complet constitué de la demande d'autorisation de départ en sortie scolaire avec nuitée, et de la fiche d'information sur le transport.
- 2) Le directeur d'école fait parvenir le **dossier complet** de demande d'autorisation de sortie scolaire avec nuitée(s) à l'inspecteur de l'Education Nationale chargé de la circonscription dans un délai de cinq semaines au moins avant la date prévue pour le **départ** lorsque celle ci se déroule dans le même département, **délai porté à huit semaines** pour les classes séjournant dans un **département différent**.
- 3) Ce dossier de demande d'autorisation est transmis par l'Inspecteur de l'Education Nationale, qui aura donné au préalable son avis sur le contenu et l'organisation pédagogique, à l'Inspecteur d'Académie, directeur des services départementaux de l'Education Nationale du département d'origine chargé de délivrer l'autorisation de départ ainsi que, le cas échéant, aux autres administrations concernées.
- 4) **Les sorties scolaires** avec nuitée(s) qui ont lieu dans un **autre département** doivent recevoir **l'avis favorable de l'Inspecteur d'Académie du département d'accueil**. Il appartient à l'Inspecteur d'Académie du département d'origine de recueillir cet avis avant de délivrer l'autorisation de départ.
- 5) Les demandes d'autorisation doivent être traitées rapidement afin que, le cas échéant, l'organisateur puisse au plus tôt fournir les pièces complémentaires ou apporter les aménagements nécessaires au projet.
Les décisions en retour, portant soit autorisation soit refus motivé par écrit, devront parvenir à l'école concernée, par l'intermédiaire de l'inspecteur de l'Education Nationale, dans un délai de 15 jours avant la date prévue pour le départ lorsque la sortie scolaire avec nuitée se déroule dans le

même département, délai porté à trois semaines pour les sorties séjournant dans un département différent.

DISPOSITIONS MEDICALES :

Les **certificats de vaccinations** obligatoires doivent être fournis. Faire remplir aux parents **une fiche sanitaire** et demander une **autorisation écrite** permettant au responsable de la classe de prendre toute mesure d'urgence en cas d'accident et sur avis médical, **à faire pratiquer toute intervention chirurgicale à l'enfant.**

ENCADREMENT POUR LA VIE COLLECTIVE ET LE TRANSPORT

Ecole maternelle : 2 adultes dont au moins le Maître de la classe, quel que soit l'effectif enfants.
Au-delà de 16 élèves, 1 adulte supplémentaire pour 8 enfants.

Ecole élémentaire : 2 adultes dont au moins le Maître de la classe, quel que soit l'effectif enfants.
Au-delà de 20 élèves, 1 adulte supplémentaire pour 10 enfants.

L'adulte supplémentaire peut-être : soit un animateur BAFA, soit un parent d'élève, soit un aide éducateur, soit un intervenant extérieur agréé qui agit habituellement dans l'école.

Le taux d'encadrement des élèves s'applique y compris dans le cadre du transport. **Le chauffeur n'est, en aucun cas, pris en compte dans le taux d'encadrement.**

Dans le cadre d'un transport en car, l'ensemble des élèves, qu'ils soient d'une ou plusieurs classes, est considéré comme constituant une seule classe.

L'ENVIRONNEMENT

La Savoie

7 bassins économiques, 37 cantons, 305 communes

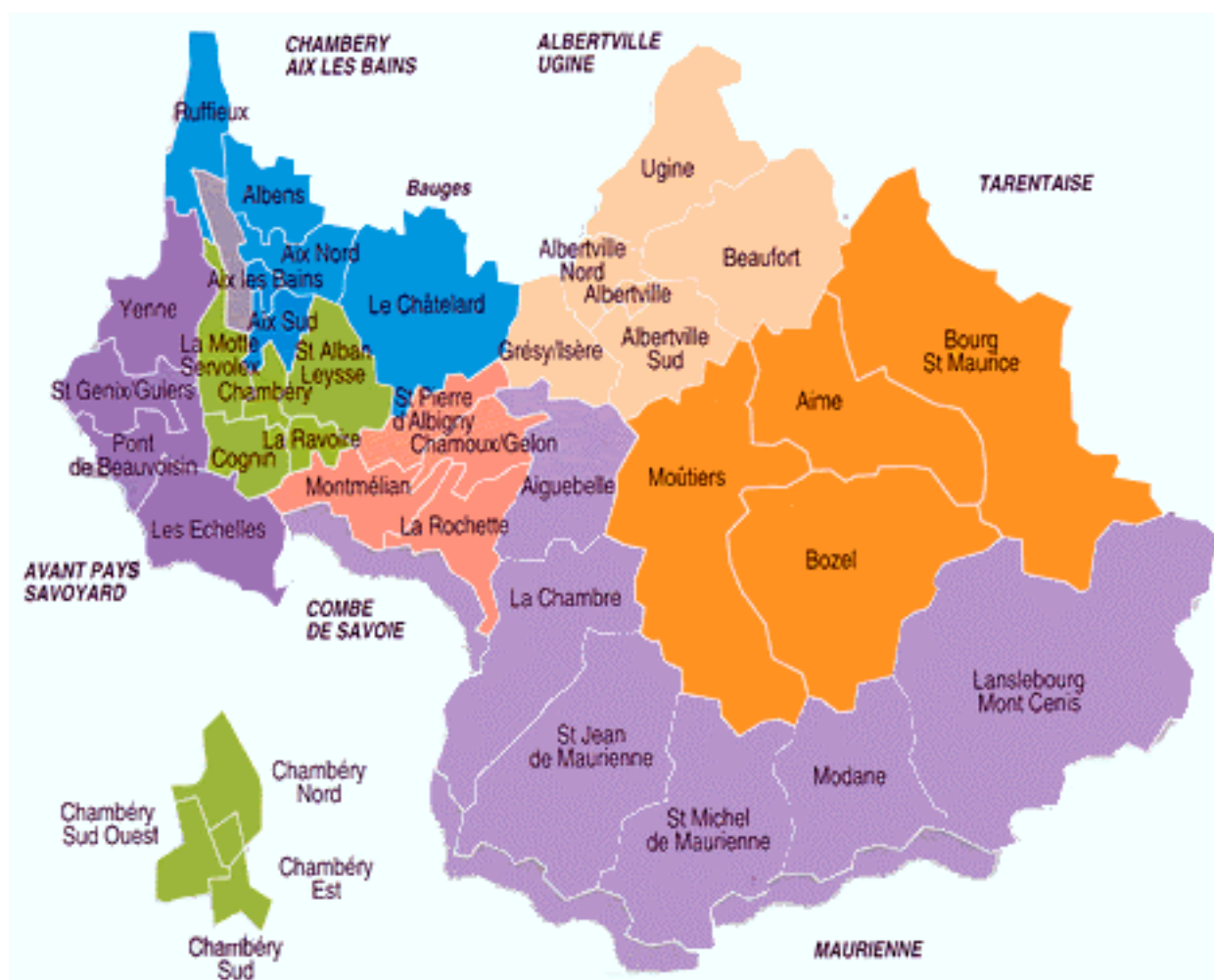

La station

Historique

Les premiers touristes

Au début du siècle, SAINT BON (1100 m d'altitude) fait l'apprentissage du tourisme avec la construction de l'hôtel du Lac Bleu qui accueille des vacanciers l'été.

En 1925, la Mairie ouvre le premier hôtel de « saison froide » et des chalets-refuges sont construits en altitude.

En 1939 un télésiège et un hôtel sont implantés à MORIOND (1650 m) et deux hôtels à Courchevel 1550.

C'est avec la naissance de Courchevel 1850, quelques années plus tard, que la vallée de Saint-Bon s'impose comme l'un des tout premiers chalets de ski du monde.

Les alpages

Soucieux de donner une impulsion économique au département de la Savoie, le Conseil Général décide, au lendemain de la guerre, de créer une station de prestige. Son rayonnement apporterait un développement des sports d'hiver dans la région et permettrait de concurrencer les grandes stations étrangères de l'époque qu'étaient DAVOIS et SESTRIERES.

Maurice MICHAUD, l'ingénieur des Ponts et Chaussées, chargé de cette implantation, définit alors les conditions du site idéal : 1800 mètres d'altitude environ, exposition des pistes au nord pour que la neige reste excellente, un plateau vaste et ensoleillé à l'abri du vent.

Les alpages des forêts réunissaient toutes les conditions et offraient des possibilités d'extension qui, 30 ans plus tard, allaient constituer le complexe des 3 vallées.

En outre, le site bénéficiait de la vie rurale active de la commune proche de SAINT-BON, LE PRAZ et d'un environnement grandiose : un cadre de sapins face aux massifs du Mont-Blanc et de la Vanoise, avec des alignements des sommets de la Loze, La Croix des Verdons, La Saulire, La Vizelle et l'Aiguille du Fruit qui dépasse les 3000 mètres.

Cette conception, totalement inédite, d'une station de sports d'hiver créée de toute pièce grâce au département de la Savoie devait prendre forme harmonieusement.

Situation

A 25 km de MOUTIERS ; nichée dans la montagne au cœur de la Vanoise, COURCHEVEL est devenue en 45 ans, une station de sports d'hiver réputée dans le monde entier pour la qualité de son ski « COURCHEVEL L'EXCEPTIONNELLE ».

Depuis quelques années, le visage de la station s'est modelé alliant modernité et tradition savoyarde dans un environnement naturel privilégié.

COURCHEVEL qui a la particularité d'être implanté sur 4 niveaux (1300, 1550, 1650 et 1850 mètres) a su conserver le caractère humain des petits villages autonomes.

Depuis 1963, le chalet LIONEL TERRAY, implanté à 1850 m, au chalet de la station (à 300 m des pistes), accueille

- Classes de neige
- Stages sportifs (a thème)
- Des vacances familiales
- Des groupes
- Des séminaires

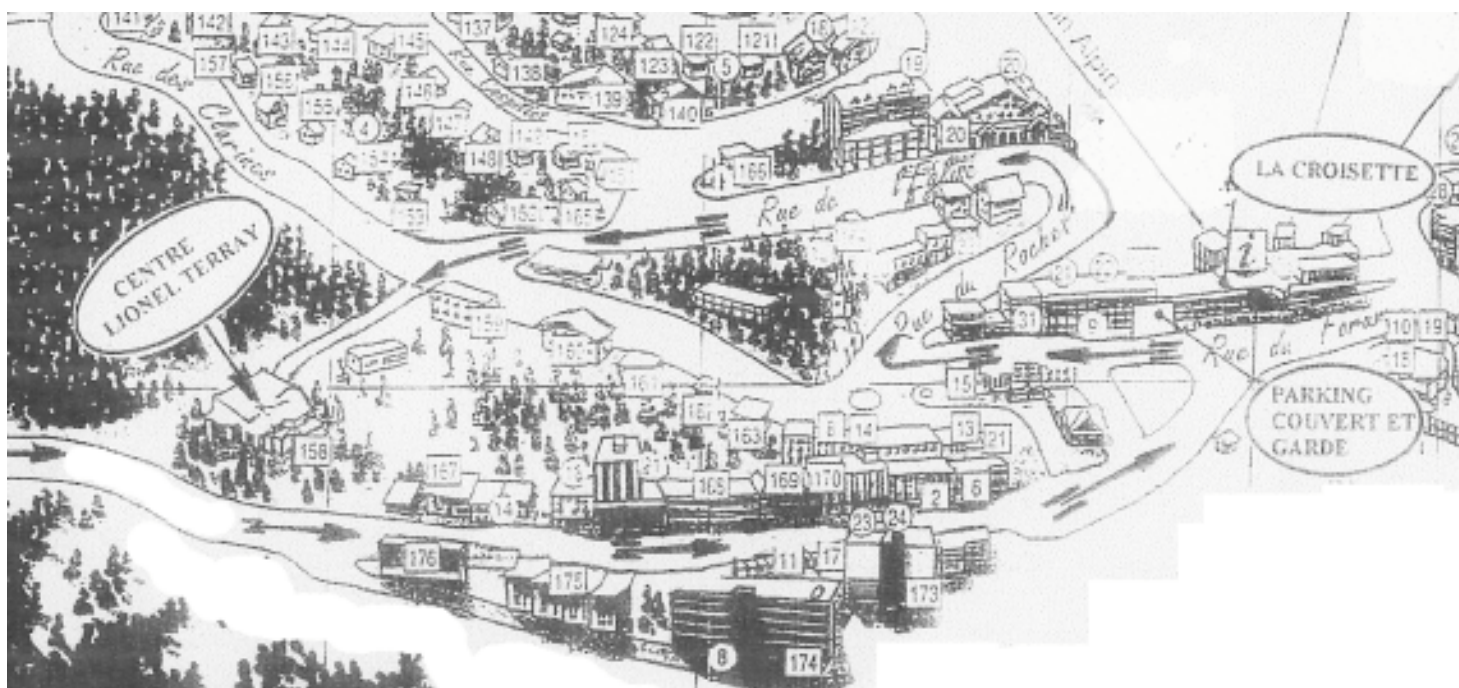

Le domaine skiable

Dans leur choix du site, les créateurs de COURCHEVEL avaient pris en compte l'exposition nord de la plupart des pistes, ce qui assure une excellente qualité de neige et un enneigement exceptionnel de décembre à fin avril.

Situé au cœur du plus grand domaine skiable du monde, les 3 vallées, COURCHEVEL offre confort de ski et sécurité pour les sportifs de tous niveaux.

	<i>Courchevel</i>	<i>Les 3 Vallées</i>
Km de pistes	150	600
Nombre de pistes de ski	115	306
Pistes noires	12	35
Pistes rouges	40	110
Pistes bleues	36	99
Pistes vertes	27	64
Nombre d'hectares de pistes damées	538	1894
10 000 hectares de domaine hors-piste dans l'ensemble des 3 Vallées		
102 pistes offrent près de 20 000 mètres de dénivelé à Courchevel		
293 pistes pour plus de 60 000 mètres de dénivelé sur les 3 Vallées		
Nombre de moniteurs de ski	700	1400
Haut des pistes	2738 m	3230 m
Bas des pistes	1300 m	1300 m

LE CHALET

Bâtiment principal

Le chalet est constitué de 4 étages

Le niveau 1 : Laverie, salles de classe, chambres

Le niveau 2 : Salle télé, salle de gym, salles de classe, chambres

Le niveau 3 : Entrée, Accueil, bureau, cabines téléphonique, souvenirs, salon, chambres, local skis

Le niveau 4 : Chambres

L'accès au bâtiment se fait par le niveau 3, face à l'accueil, les niveaux 1 et 2 se situent en dessous et le niveau 4 au dessus.

a) Niveau 1

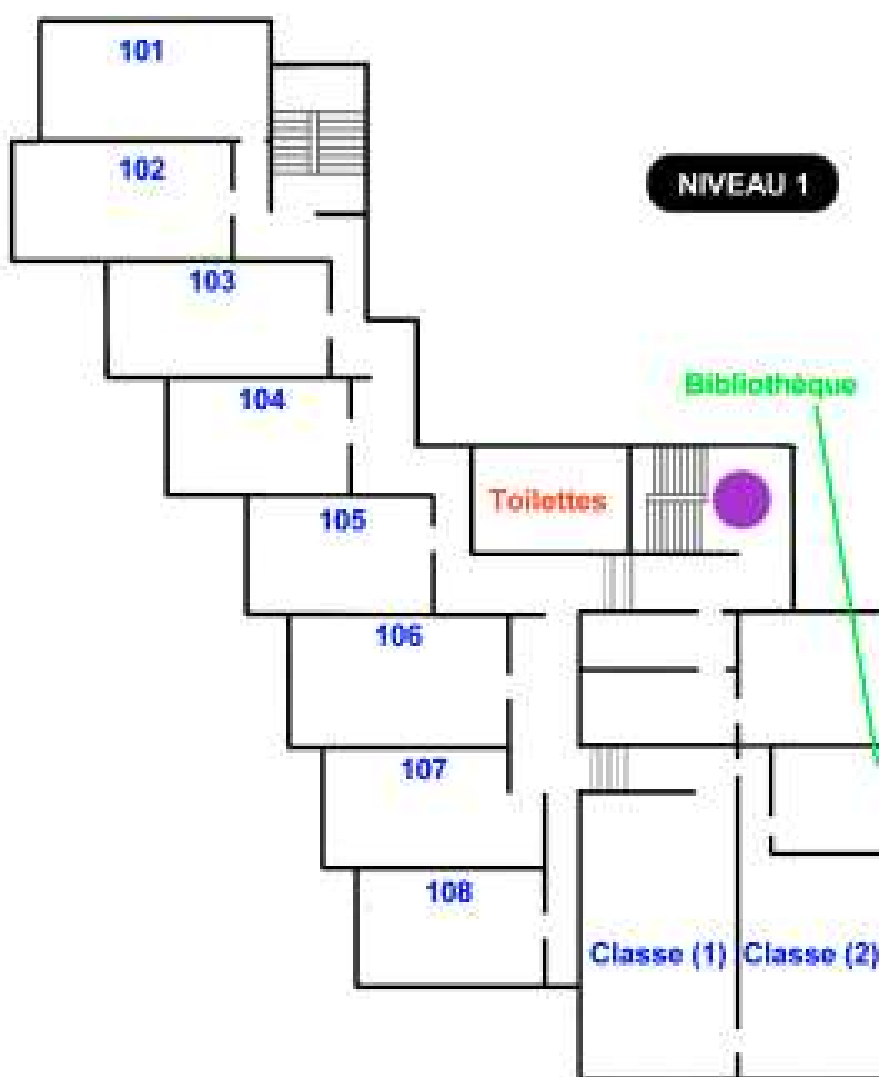

Le premier étage ou niveau contient 8 chambres pour 4 à 5 enfants

A cet étage, vous pourrez trouver 2 salles de classe, pouvant accueillir 35 enfants pour la salle 1 et 25 pour la salle 2.

Une bibliothèque est aussi à votre disposition.

La chambre 101 est équipée de toilettes.

b) Niveau 2

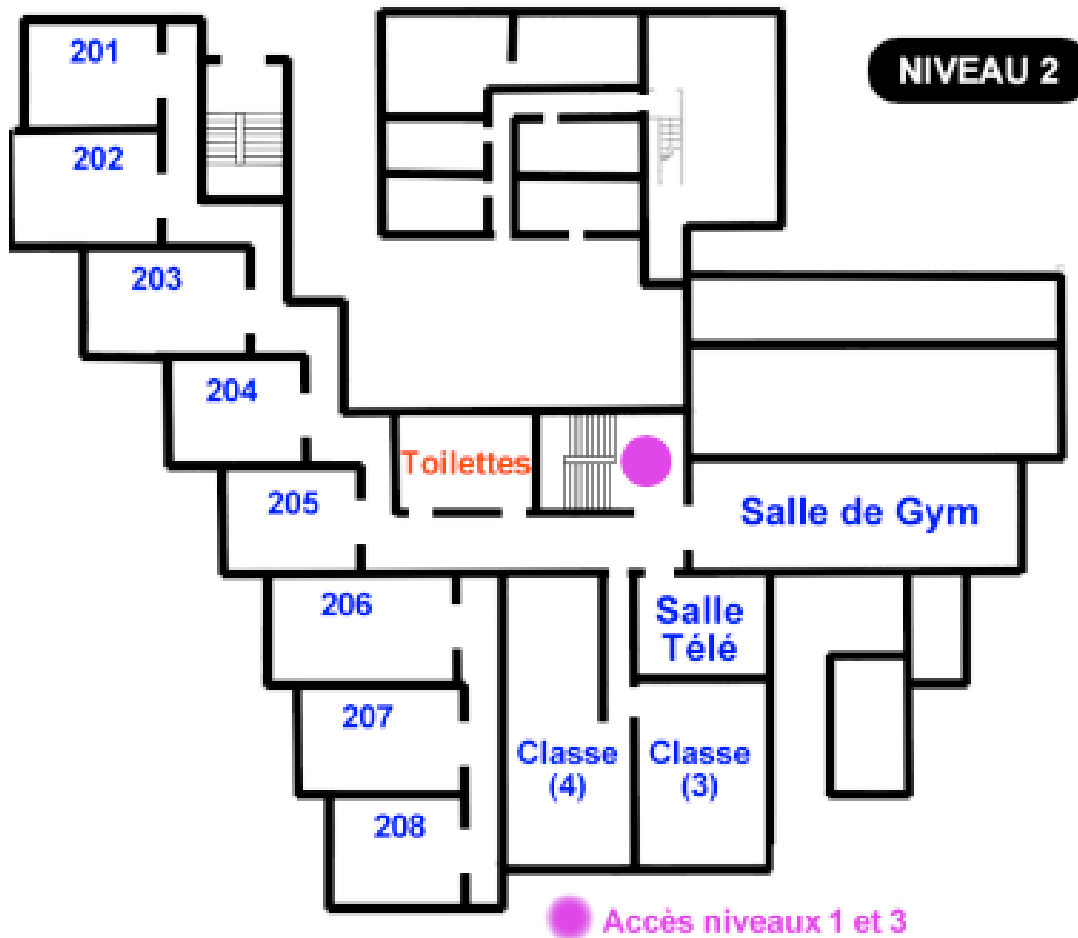

La chambre 201 est équipée de toilettes

A ce niveau, vous pourrez trouver plusieurs pièces :

- * **Deux salles de classe** pour 35 enfants (salle 4) et 25 enfants (salle 3). Ces salles sont à votre disposition (une salle par classe)
- * **Une salle de sport**, réservée au adultes et en autonomie, équipée de barres, poids, vélos...
- * **Salle Télé** dans laquelle vous pourrez organiser des séances vidéos avec vos élèves, ou bien suivre un topo proposé par le responsable d'animation, avec support photo/vidéo.

() Niveau 3

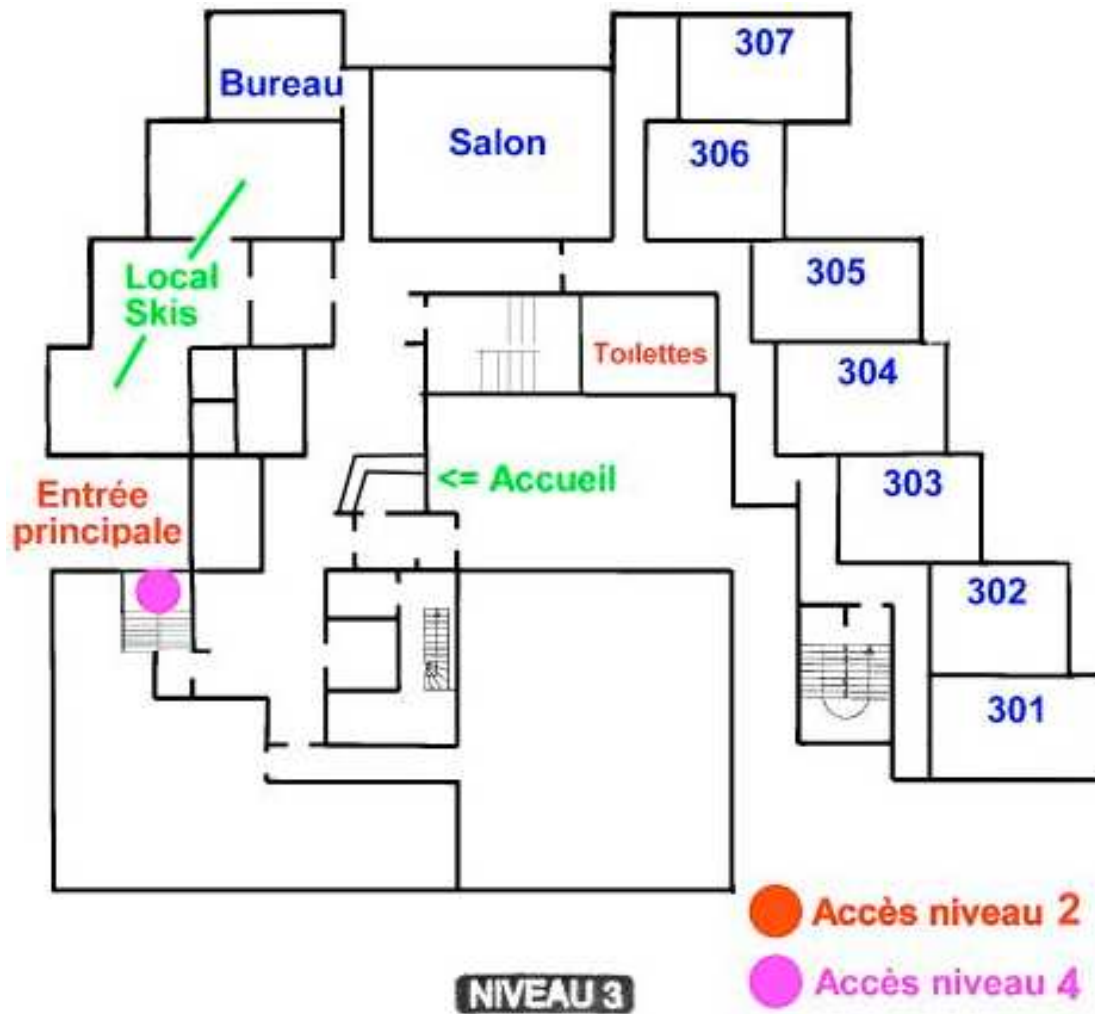

Le niveau 3 est le niveau par lequel on accède au bâtiment (entrée principale). Vous pourrez y découvrir l'accueil le local pour le rangement des skis, le bureau de direction, ainsi qu'un petit salon et des chambres.

* Local ski : Ce local où se préparent les enfants est constitué de 2 pièces accueillant chacune deux étages. Le matériel est entreposé dans des placards. Chaque placard est attribué à une chambre différente, et possède un rangement pour les skis et bâtons, ainsi que des étagères pour les casques et lunettes. Ce local sert d'entrée et sortie pour les enfants.

* Le salon : il s'agit d'une pièce pouvant accueillir jusqu'à 40 enfants. Vous pourrez y trouver tables en bois et fauteuils.

d) Niveau 4

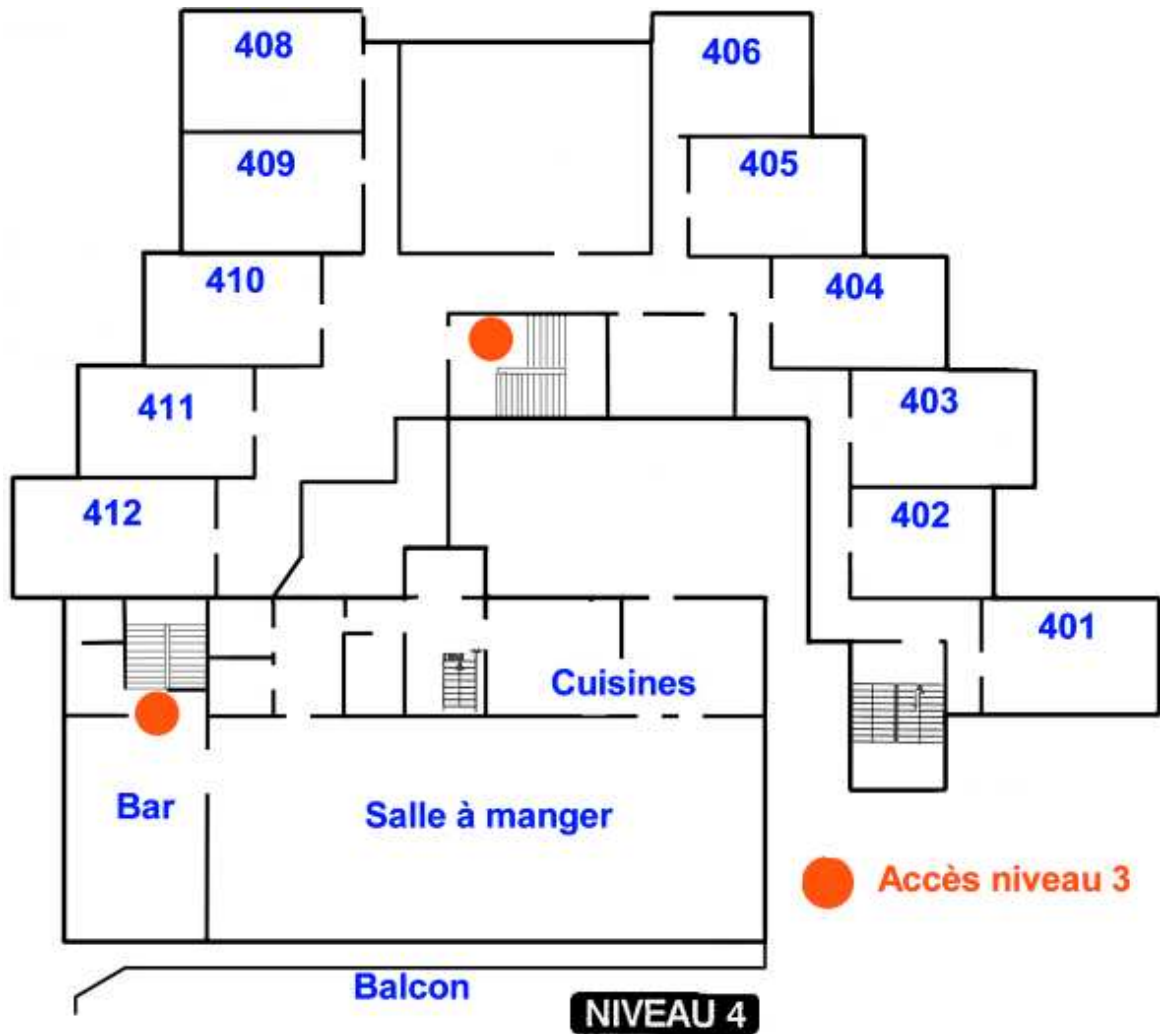

A cet étage vous trouverez une majorité de chambres, mais aussi un bar et grand restaurant pouvant accueillir jusqu'à 140 personnes.

Le bar et le restaurant ne sont accessibles que par le troisième étage.



e) Une chambre type pour 2 /3 personnes

Chambre 2 ou 3 personnes

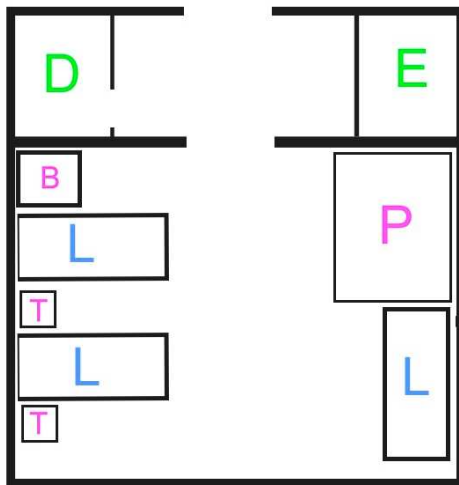

D Douche
E vier
L it
P Lacard
T Table de nuit
B ureau

Les chambres sont toutes équipées d'une salle de bains avec douche, lavabo, miroirs, étagères et porte serviettes.

f) Une chambre type pour 4 /5 personnes

Chambre 4 ou 5 personnes

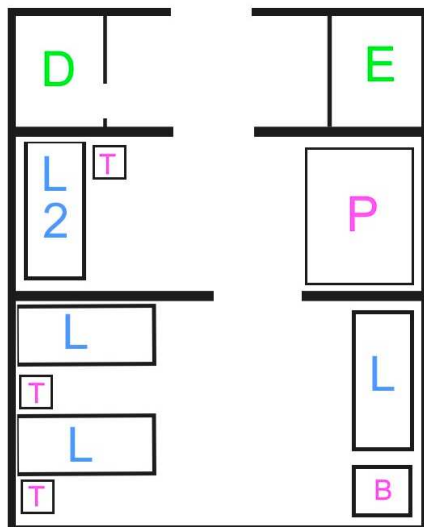

D Douche
E vier
L it
L2 Lit superposés
P Lacard
T Table de nuit
B ureau

Fonctionnement et services

A table :

Les petits déjeuners sont servis par les adultes et se composent de lait ou de thé, céréales diverses, pain, confiture, beurre, jus d'orange...

Pour les déjeuners et dîners, les plats sont amenés sur les tables par le personnel de service et les enfants se servent seuls et débarrassent en bout de table à la fin du repas

Entretien des salles de bains

Le nettoyage des toilettes est effectué tous les jours, le matin en général pendant l'horaire de ski des enfants.

Les salles de bains sont lavées par roulement tout les 2 jours.

Linge

Il n'est pas prévu de lessive durant la classe, mais nous pouvons faire face aux différents imprévus.

E-mail

Le chalet met à disposition des enseignants un ordinateur portable permettant de rédiger des mails. Le responsable d'animation se charge chaque soir de l'envoi et de la réception des messages.

Rappel : ascd.lionelterray@wanadoo.fr

L'ORGANISATION

Le rythme du séjour

(Planning type 5 jours)

	Lundi	Mardi	Mercredi	Jeudi	Vendredi
Matin		Petit déjeuner	Petit déjeuner	Petit déjeuner	Petit déjeuner
	Voyage et Essais du matériel	Ski	Ski	Ski	Ski
	Repas	Repas	Repas	Repas	Repas
Après - Midi	Ski	Ski	Ski	Ski	
	Goûter	Goûter	Goûter	Goûter	Goûter
	Douches	Douches	Douches	Douches	
	Temps de classe ou topo	Temps de classe ou topo	Temps de classe ou topo	Temps de classe ou topo	Retour
	Repas	Repas	Repas	Repas	
Soir	Veillée	Veillée	Veillée	Boum	

(Planning type 10 jours)

	Jeudi	Vendredi	Samedi	Dimanche	Lundi	Mardi	Mercredi	Jeudi	Vendredi	Samedi
Matin	Voyage + installation	Ski	Ski	Ski	Ski	Ski	Ski	Ski	Ski	Ski
	Repas	Repas	Repas	Repas	Repas	Repas	Repas	Repas	Repas	Repas
AM 14H00 - 16H30	Ski	Classe	Saison des alpages (vidéo) + classe	Grand jeu actif	14H00 - 15h15 l'énergie Hydroélectrique	Visite panoramique de la Saulire	SAF	Classe	Guide du Musée des Arts et Traditions de Moutiers	Jeux
	Goûter	Goûter	Goûter	Goûter	Goûter	Goûter	Goûter	Goûter	Goûter	Goûter
	Douches	Douches	Douches	Douches	Douches	Douches	Douches	Douches	Douches	
Topos 18H00 - 19H00	Cartes postales	Les règles du ski	Classe	Histoire de Courchevel	Neige Avalanches	Histoire du ski	Chalet traditionnel et habitat	Classe	Valises	
	Repas	Repas	Repas	Repas	Repas	Repas	Repas	Repas	Repas	
Veillées 20H00 - 21H00	Dessinez c'est gagné	Petits jeux de réflexes	Chambres	Visite: un entraînement de Hockey	Magie bleue (transmission de pensée)	Chambres	Jeux musicaux	Veillée calme + Chambres	Boum	

Une journée type en classe de découverte séjour de 70 jours

LA VIE AU CHALET



Une présentation du rythme de vie conseillé en classe de découverte. Certains horaires peuvent être adaptés selon les activités choisies. Cette journée type est indicative et tient compte d'un éventuel « lever échelonné ».

7h30 - 8h00

Un animateur accueille les enfants, qui se lèvent, dans la salle d'activités (salle de classe). Au programme petits jeux, jeux de sociétés, dessins...

8h00 - 8h30

Tous les enfants vont au restaurant pour le petit déjeuner. Chaque table est fournie en bols, tasses, pain ... les enfants se servent librement et à leur faim sur leur table ; les adultes servent les boissons chaudes et froides.

8h30 - 8h45

Les enfants se préparent pour le ski et rangent leur chambre, lavage des dents...

9h00 - 12h00

Ski avec un départ et retour au point rencontre à la « Croisette »

12h00 - 12h45

Repas

Les enfants se servent à table et débarrassent leurs couverts en bout de table.

12h45 - 13h30

Temps calme et lavage des dents

14h00 - 17h00

Temps de classe, de topo, ou de visite, comprenant le goûter vers 16h30

17h00 - 18h00

C'est le temps consacré aux douches

18h00 - 19h00

Temps de topo, courrier...

19h00 - 19h45

Repas du soir

19h45 - 21h00

(selon l'âge des enfants)

Veillées proposées, au choix des instituteurs, chaque soir par le responsable d'animation, en fonction du groupe d'enfants, de leur fatigue et des activités de la journée.

21h00

Lavage des dents, et préparation au coucher (15 minutes environ)

Ces deux temps peuvent être inversés pour permettre une séance souvenirs, patinoire, ou simplement se balader dans la station.

ANNEXES

Trousseau type (exemple)

Trousseau de _____ Classe de _____

(ne pas hésiter à indiquer les couleurs ou modèles)

- ___ Culottes (slips ou caleçons)
- ___ Paires de chaussettes
- ___ Pantalons
- ___ Pulls
- ___ Combinaison de ski
- ___ K-way (ou vêtement de pluie)
- ___ Pyjama
- ___ Serviette de toilette
- ___ Maillot de bain
- ___ Bonnet(s)
- ___ Chaussures
- ___ Chaussures de ski / surf
- ___ Gants de ski
- ___ Paire de ski / surf (et modèles)
- ___

Nécessaire de toilette :

- ___ brosse à dents
- ___ dentifrice
- ___ peigne
- ___ savon
- ___ shampooing
- ___ gant de toilette
- ___
- ___

Protections solaires indispensables :

- ___ Crème (indice 30 conseillé)
- ___ LUNETTES de soleil, munies d'un élastique pour ne pas les perdre sur les pistes
- ___ Stick à lèvres
- ___
- ___

Pharmacie (à remettre aux enseignants)

- ___
- ___
- ___

Autres :

- ___
- ___
- ___

Signature et date

Listes des topos proposés

Les règles du ski

Il en existe 10, nous vous proposons de les expliquer en images en début de séjour.

Durée 1 heure

L'histoire du ski

Les enfants viennent le pratiquer dans l'une des plus belles stations, mais combien savent que bien avant d'être un sport le ski était un moment incontournable de se déplacer en hiver dans certains pays.

Ce topo en images vous fera découvrir l'origine lointaine du ski et son histoire à travers les siècles. Nous verrons aussi plus en détails sa découverte et son évolution en France ; et pour terminer, une petite révision des différents noms des éléments qui composent le ski

Durée de 1 heure à 1H30

Le chalet traditionnel savoyard

Avec ce topo les enfants découvrirons qu'il n'y avait pas qu'une seule sorte de chalet savoyard, mais qu'il en existait plusieurs types. Nous verrons aussi comment ils étaient construits, et toutes les astuces dont se servaient les habitants pour les adapter à la vie en montagne.

Enfin, le topo va nous apprendre comment vivaient les montagnards aux alentours de 1900.

Durée de 1 heure à 1H30

La saison des alpages

Un topo vidéo commenté, permettant de travailler par la suite sur la double activité des pisteurs, la transhumance, la fabrication des fromages d'alpages.

On découvre aussi que la luge n'est pas qu'un jeu ou sport, mais aussi un moyen de transporter les fromages fabriqués.

Durée 35 min + questions.

Neige et avalanches

Comment se forme la neige, comment se déclenchent les 3 types d'avalanches ?

Support vidéo commenté de 45 minutes

Possibilité d'observation de cristaux de neige à la loupe, par groupe de 4 (10 min par groupe en temps de classe)

L'adaptation à la montagne

Comment la faune et la flore se sont adaptés au cours des siècles à la vie montagnarde ainsi qu'à la vie avec la neige : adaptation des pattes, plumes, fourrure, feuillage....

Support photos commentées d'une heure à 1 H 30.

Visite panoramique de la Saulire

Surplombant l'ensemble de la station et de la vallée, le point de vue panoramique nous permet de voir l'ensemble des massifs qui nous entourent, et de repérer ou se trouvent certains pays comme l'Italie et la Suisse.

Durée 1 heure par groupe de 20

Visite du S.A.F.

La montagne est un plaisir et un sport, mais reste dangereuse. Les hommes du Secours Aérien Français nous expliqueront leur métier de secouristes en montagne face aux avalanches ; avec l'utilisation de l'hélicoptère, de la sonde, de l'ARVA et bien sur.... Du chien d'avalanche..

Durée 2 heures (sauf intervention secours)

Les arts et traditions de Savoie

Complément du topo habitat, réalisé par le guide du musée des traditions de Moûtiers.

Ce topo précise le mode de vie des habitants de la région, la tradition paysanne et le travail des enfants dans les champs, et l'utilisation de la « Galoche », le sabot traditionnel savoyard...

Durée 1 heure 30 (attention réservation)

Visite de la patinoire

Patinoire Courchevel pendant un entraînement de hockey sur glace.

Durée à voir (uniquement le dimanche)

L'énergie hydroélectrique

Avec une intervenante EDF, nous verrons comment se construisent les barrages hydroélectriques, leurs différentes formes, quel sont les avantages et inconvénients de cette production d'électricité.

Durée 25 min de vidéo + 45 min de conférence. (attention réservation)

Documentation

Nous vous proposons de plus une bibliothèque fournie en ouvrages pédagogiques.

Nous pouvons aussi vous fournir des grilles de mots croisés ou des fiches de lecture pour les enfants autour du thème montagne.